

### I Applicazione

La pompa HLR è una pompa a lobi rotativa di spostamento positivo disegnata secondo la normativa EHEDG per le installazioni ed i processi in accordo con i requisiti igienici più esigenti.

E' una pompa che si caratterizza per una delicada azione di pompaggio e che dovuto alla sua bassa velocità di lavoro offre un minore stress meccanico al prodotto creando il minimo danno possibile. Risulta ideale per maneggiare tutti i tipi di liquidi, sia di bassa come di alta viscosità ( da 1 fino a 1.000.000 cP ) e travasare inoltre prodotti che contengano solidi delicati ( cagliata, colture biologiche...).

Adeguata per l'industria alimentare, cosmetica e farmaceutica.

### I Principio di funzionamento

La pompa HLR è costruita con due rotorii in forma lobulare dentro ad un corpo che girano sincronizzati senza toccarsi tra di loro.

Al girare dei rotorii, gli spazi tra il lobo ed il corpo si riempiono consecutivamente e viene trasportato il prodotto dalla aspirazione verso la mandata, spostando un volume fisso.

Si mantiene un velo continuo di prodotto grazie alle tolleranze ridotte tra i lobi e tra i lobi ed il corpo, assicurando così un efficiente pompaggio.

### I Disegno e caratteristiche

Supporto verticale.

Esecuzione ad asse nudo.

Pompa autodrenante.

Rotorii in forma trilobata.

Fissaggio dei lobi con disegno igienico.

Tenuta meccanica igienica, montaggio interno.

Tenuta smontabile dalla parte frontale, senza necessità di smontare il corpo della pompa.

Guarnizioni a deformazione controllata, per eliminare qualsiasi zona morta.

Facile pulizia e manutenzione.

Attacchi Clamp.

Pompa certificata secondo la normativa EHEDG.

### I Materiali

Corpo e lobi in microfusione

AISI 316L

Supporto cuscinetti

GG-25

Guarnizioni

EPDM secondo FDA 177.2600

Tenuta meccanica

SiC/C/EPDM

Finitura superficiale interna

Ra ≤ 0,8µm

Finitura superficiale esterna

Lucido a specchio

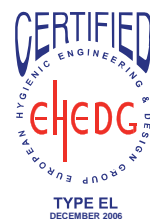

## I Opzioni

- Tenuta meccanica in SiC/SiC, TuC/SiC
- Otturazione con tenuta refrigerata o tenuta equilibrata.
- Guarnizioni in FPM o FFPM.
- Lobi kuna.
- Valvola di sicurezza o by-pass esterno.
- Camicia di riscaldamento.
- Finitura  $Ra \leq 0,5 \mu m$  per applicazioni farmaceutiche.
- Posibilità di montaggio orizzontale (non certificata EHEDG).
- Vari tipi di azionamento e protezioni ( motoriduttore con invertir di frequenza,...).
- Montaggio dell'insieme su un basamento di disegno sanitario in acciaio inox AISI 304 silent-blocks.
- Carrillo con possibilità di quadro elettrico.
- Attacchi Clamp DIN32676, DIN 11864-1, DIN 11864-2...
- Certificati per i materiali (3.1), certificati di rugosità.
- Posibilità di certificare la pompa ATEX.



## I Caratteristiche tecniche

Portata massima	115 m <sup>3</sup> /h	507 US GPM
Pressione differenziale massima	12 bar	174 PSI
Pressione massima di esercizio	16 bar	232 PSI
T <sup>a</sup> massima di esercizio	-10 °C a +120 °C (EPDM)	14 °F a 248 °F
	+140 °C (SIP, max. 30 min)	284 °F
Velocità massima	950 rpm	

## I Dimensioni generali

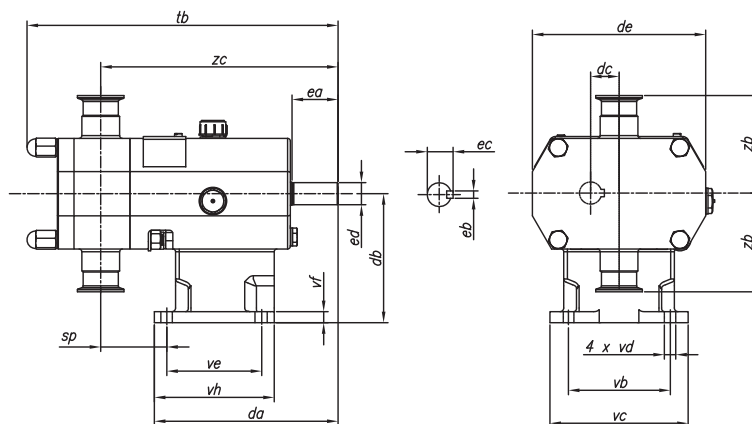

HLR	DN	da	db	dc	de	ea	eb	ec	ed	sp	tb	vb	vc	vd	ve	vf	vh	zb	zc
0-20	3/4"	160	80	20	115	30	5	16,2	14	73	271	102	118	9	50	9	65	67,5	227
	1"									77	280							76,5	230
1-25	1"	165	112	25	160	40	6	21,6	19	69	289	115	135	9	85	10	105	94,5	222
1-40	1 1/2"									75	301							228	
2-40	1 1/2"	200	140	31	190	50	8	27	24	71	338	125	150	11	105	12	130	106	258
2-50	2"									77	350							264	
3-50	2"	280	190	46,5	250	80	10	41,4	38	86	428	170	210	13	130	14	170	133,5	342
3-80	3"									99	450							355	
4-100	4"	433	225	60	333	110	16	58,9	55	77,8	617	256	346	18	280	9	320	161,5	491
4-150	6"									104	666							517	

